

SLUŽBY LEGÁLNEJ METROLÓGIE SLOVENSKEJ REPUBLIKY
ŠTÁTNA SKÚŠOBŇA SKTC - 127
Hviezdoslavova 31, 975 90 Banská Bystrica

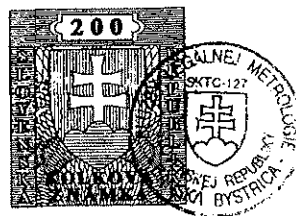
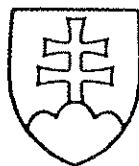

CERTIFIKÁT č. C/310117/127/142/99-347

zo dňa 07. 05. 1999

Štátna skúšobňa SKTC - 127 pri SLM SR Banská Bystrica oprávnená na výkon certifikácie výmerom Úradu pre normalizáciu, metrológiu a skúšobníctvo Slovenskej republiky č. 197/1998 zo dňa 29. mája 1998 vydaným podľa § 6 zákona č. 30/1968 Zb., o štátnom skúšobníctve v znení neskorších predpisov a v súlade s výmerom Úradu pre normalizáciu, metrológiu a skúšobníctvo Slovenskej republiky č. 195/1998 zo dňa 29. mája 1998 určujúcim výroby-meradlá podľa § 24a uvedeného zákona na povinnú certifikáciu vydáva podľa § 24c tohto zákona a § 5 vyhlášky Úradu pre normalizáciu, metrológiu a skúšobníctvo Slovenskej republiky č. 246/1995 Z.z., o certifikácii výrobkov toto rozhodnutie.

1 Výrobok (názov a typ)	Ultrazvukový prietokomer SONO 2500 CT
2 Číselný kód colného sadzovníka	902680910
3 Prihlasovateľ	DANFOSS spol. s r.o. Chalupkova 9, 810 11 Bratislava
4 IČO	31380344
5 Výrobca (krajina)	DANFOSS A/S, Nordborg, DK-6430 Dánsko
6 IČO (resp. kód krajiny)	Dánsko

Týmto certifikátom sa podľa § 24b uvedeného zákona potvrdzuje:

- a) zhoda vlastností uvedeného typu výrobku s týmito právnymi predpismi, technickými normami a technickými dokumentami:

TPM 3721-93

pri dodržaní technických údajov a podmienok uvedených v prílohe k tomuto Certifikátu

- b) predpoklady výrobcu pre trvalé dodržiavanie kvality certifikovaných výrobkov vo výrobe

Zmeny technických údajov meradla a podmienok nie sú dovolené. Meradlá certifikovaného typu podliehajú ako určené meradlá povinnému overeniu pred uvedením do obehu a počas ich používania podľa zákona č. 505/1990 Zb. o metrológii.



Výsledky skúšok a zistení o zhode určených vlastností certifikovaného výrobku a previerke systému zabezpečovania kvality výrobkov sú uvedené v protokole o meraní k úlohe č. C116/99 zo dňa 05. 05. 1999.
Prihlasovateľ má povinnosť používať slovenskú certifikačnú značku

C¹²⁷
99

v zmysle prílohy k vyhláške č. 246/1995 Z.z.

Pri používaní certifikačnej značky prihlasovateľ je povinný dodržiavať tieto ďalšie podmienky:

Prihlasovateľ má právo prikladať kópiu certifikátu ku každej dodávke výrobkov.

Platnosť certifikátu je obmedzená na obdobie: od 07. 05. 1999 do 07. 05. 2009

P o u č e n i e: Proti tomuto rozhodnutiu môže prihlasovateľ podať odvolanie na Úrad pre normalizáciu, metrologiu a skúšobníctvo Slovenskej republiky, Štefanovičova 3, P.O.BOX 76, 810 05 Bratislava, prostredníctvom tejto štátnej skúšobne do 15 dní odo dňa jeho doručenia.

P r í l o h a je neoddeliteľnou súčasťou tohto rozhodnutia. Obsahuje celkovo 6 strán, z toho 3 strany textu a 3 strany obrázkov.

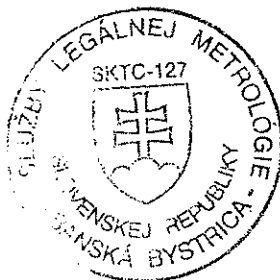

Jozef S l a m k a
vedúci štátnej skúšobne SKTC - 127

4. Skúška

4.1 Použitá metóda

Technická skúška ultrazvukového prietokomera sa vykonala hmotnostnou metódou s pevným štartom na etalonážnom zariadení firmy Danfoss A/S Nordborg a na zariadení SLM SR, podľa PNÚ 1425.2 a OIML 72.

4.2 Prehlásenie

Skúškou bolo zistené, že ultrazvukový prietokomer SONO 2500 CT svojimi metrologickými parametrami zodpovedá požiadavkám kladených STN 25 7801 a platných metrologických predpisov SR

TPM 3721/93

5. Údaje na meradle

Na meradle musia byť uvedené všetky nasledovné údaje v štátnom jazyku :

typ		SONO 2500 CT
výrobca		Danfoss
výr. číslo	napr.	00000N001
číslo certifikátu		142/99-347
rok výroby	napr.	1999
metrol trieda prietokomera		4
nominálny teplotný rozsah		5 °C..130 °C
max. pracovná teplota		150 °C
nominálny tlak		PN 25
nominálny prietok	napr.	Qn 6 m ³ /h
nominálna svetlosť	napr.	Dn 25
napájacie napätie		3,6 V

6. Overenie

6.1 Ultrazvukový prietokomer sa overuje podľa PNÚ 1425.2 a v súlade s TPM 3722/93 teplou vodou. Do roku 2005 je možné skúšať ultrazvukové prietokomery studenou vodou.

6.2 Po vykonaní skúšky presnosti s kladným výsledkom sa ultrazvukový prietokomer zabezpečí dvomi overovacími značkami zaistujúcimi nerozoberateľnosť krytu elektroniky prietokomera (obr č 3)



7. Čas platnosti overenia

Čas platnosti overenia je v súlade s výmerom č. 198/1998 ÚNMS stanovený na 4 roky.
Po 10. rokoch zaniká platnosť tohoto Certifikátu.

8. Vzorka meradla

Vzorka meradla je uložená na pracovisku SLM SR MP Bratislava.

Skúšku vykonal : František Marczel, SLM SR MP Bratislava



Riaditeľ SLM SR MP Bratislava . Ing. Ladislav Hudoba

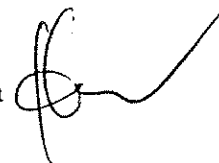

V Bratislave 07.05 1999



Obr. č. 1

Ultrazvukový prietokomer SONO 2500 CT

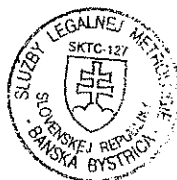
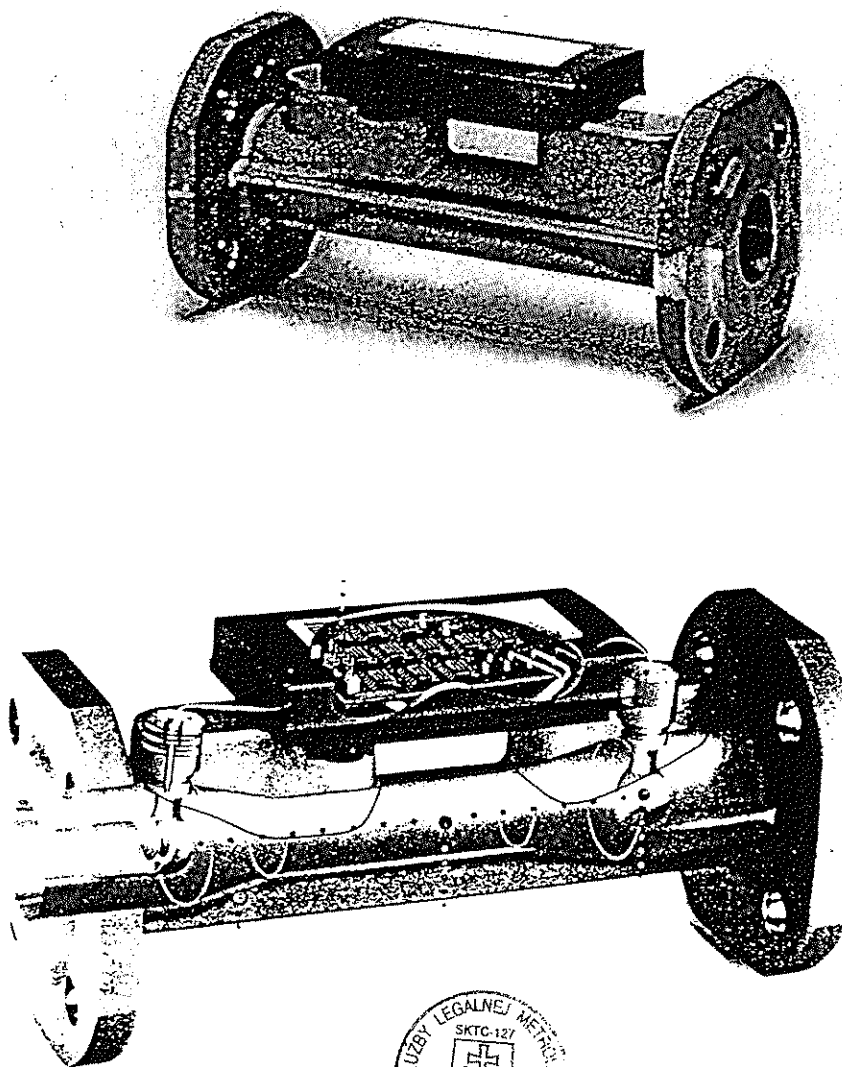

Obr. č. 2

Geometrické rozmery ultrazvukového prietokomera SONO 2500CT

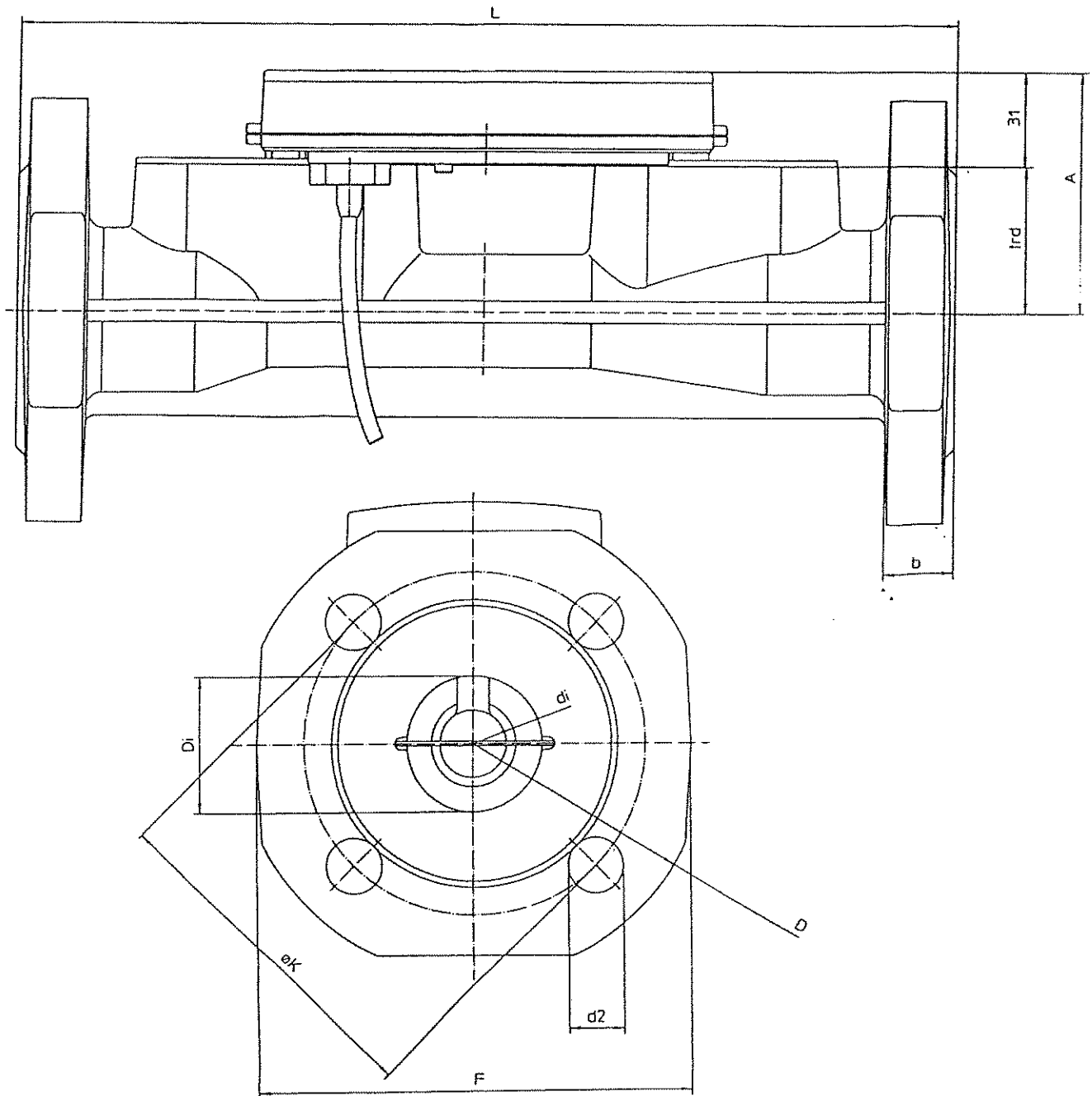

25	260	28,5	78	23,0	4,9	114	100	85	16	14	4	M12	47	x
32	260	37,2	78	23,0	6,1	139	125	100	17	18	4	M16	47	x
40	300	43,1	78	27,0	7,9	148	138	110	22	18	4	M16	47	x
50	270	54,5	91	33,0	8,5	163	147	125	20	18	4	M16	60	x
65	300	70,3	91	38,0	10,8	184	170	145	19	18	8	M16	60	x
80	300	82,5	91	49,0	12,6	198	188	160	21	18	8	M16	60	x
DN	L	Di	A	di	Weight	D	F	øK	b	d2 / No			lrd	x
	mm	mm	mm	mm	kg	mm	mm	mm	mm	mm			mm	x

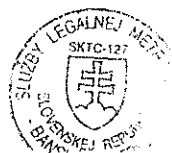

Obr. č. 3

Umiestnenie overovacích značiek

