

SLUŽBY LEGÁLNEJ METROLÓGIE SLOVENSKEJ REPUBLIKY
ŠTÁTNA SKÚŠOBŇA SKTC - 127
Hviezdoslavova 31, 975 90 Banská Bystrica

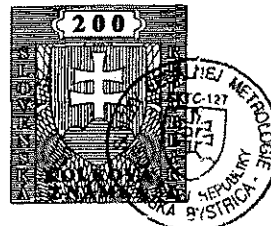

CERTIFIKÁT č. C/320130/127/131/98-119

zo dňa 18. 06. 1999

Štátna skúšobňa SKTC - 127 pri SLM SR Banská Bystrica oprávnená na výkon certifikácie výmerom Úradu pre normalizáciu, metrológiu a skúšobníctvo Slovenskej republiky č. 197/1998 zo dňa 29. mája 1998 vydaným podľa § 6 zákona č. 30/1968 Zb., o štátnom skúšobníctve v znení neskorších predpisov a v súlade s výmerom Úradu pre normalizáciu, metrológiu a skúšobníctvo Slovenskej republiky č. 195/1998 zo dňa 29. mája 1998 určujúcim výrobky-meradlá podľa § 24a uvedeného zákona na povinnú certifikáciu vydáva podľa § 24c tohto zákona a § 5 vyhlášky Úradu pre normalizáciu, metrológiu a skúšobníctvo Slovenskej republiky č. 246/1995 Z.z., o certifikácii výrobkov toto rozhodnutie.

- | | |
|-----------------------------------|---|
| 1. Výrobok (názov a typ) | Výčapná nádoba sklenená
typ KH-25998 |
| 2. Číselný kód colného sadzovníka | 70132959 |
| 3. Prihlasovateľ | SLOVGLASS a.s. Poltár
13. januára, 987 01 POLTÁR |
| 4. IČO | 31618634 |
| 5. Výrobca (krajina) | SLOVGLASS a.s. Poltár
VD 03 Katarínska Huta, 985 23 Katarínska Huta, Slovenská republika |
| 6. IČO (resp. kód krajiny) | SR |

Týmto certifikátom sa podľa § 24b uvedeného zákona potvrdzuje:

- a) zhoda vlastností uvedeného typu výrobku s týmito právnymi predpismi, technickými normami a technickými dokumentami:

STN 99 6141

pri dodržaní technických údajov a podmienok, uvedených v prílohe k tomuto Certifikátu

- b) predpoklady výrobcu pre trvalé dodržiavanie kvality certifikovaných výrobkov vo výrobe

Zmeny technických údajov meradla a podmienok nie sú dovolené. Meradlá certifikovaného typu podliehajú ako určené meradlá povinnému overeniu pred uvedením do obehu a počas ich používania podľa zákona č. 505/1990 Zb. o metrológii



Výsledky skúšok a zistení o zhode určených vlastností certifikovaného výrobku a previerke systému zabezpečovania kvality výrobkov sú uvedené v protokole o meraní k úlohe č. C136/99 zo dňa 10. 06. 1999.

Prihlasovateľ má povinnosť používať slovenskú certifikačnú značku

C¹²⁷₉₉

v zmysle prílohy k vyhláške č. 246/1995 Z.z.

Prihlasovateľ má právo prikladať kópiu certifikátu ku každej dodávke výrobkov.

Platnosť certifikátu je obmedzená na obdobie: od **18. 06. 1999** do **18. 06. 2009**

P o u č e n i e : Proti tomuto rozhodnutiu môže prihlasovateľ podať odvolanie na Úrad pre normalizáciu, metrologiu a skúšobníctvo Slovenskej republiky, Štefanovičova 3, P.O.BOX 76, 810 05 Bratislava, prostredníctvom tejto štátnej skúšobne do 15 dní odo dňa jeho doručenia.

P r í l o h a je neoddeliteľnou súčasťou tohto rozhodnutia. Obsahuje celkovo 4 strany, z toho 2 strany textu, a 2 strany obrázkov.

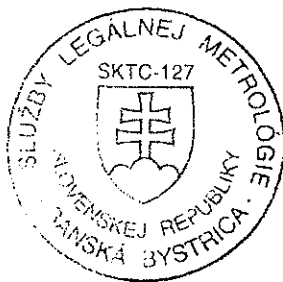

Jozef Šlámka
vedúci štátnej skúšobne SKTC - 127

Výčapná nádoba sklenená - typ KH - 25998

1. Základné údaje

Výrobca : SLOVGLASS Poltár a.s.
VOD 03 Katarínska Huta
985 23 Katarínska Huta , Slovenská republika

2. Popis meradla

2.1 Charakteristika meradla

Výčapné nádoby sú vyhotovené ako poháre slúžiace na pitie nápojov. Vyrobené sú zo sodno - draselného skla. Tvar a vyhotovenie umožňuje ľahké čistenie a úplné vyprázdňovanie. Vnútorňý a vonkajší povrch nádob je hladký. Okraje nádob sú hladké a zabrúsené. Zvislá os je kolmá na základňu a nádoby sú stabilné. Označenie objemu, objemová čiarka i overovacia značka sú vyhotovené sieťotlačou (vypaľovacou farbou) na vonkajšom povrchu nádob. Ozdoby a symboly podľa požiadaviek odberateľov musia byť vyhotovené v súlade s STN 99 6141.

3. Základné technické a metrologické údaje

- typ	KH - 25998	KH - 25998
- menovitý objem (l)	0,03 l	0,04 l
- celková výška nádob (mm)	90	103
- vnútorňý priemer v rovine objemovej čiarky (mm)	32	34
- nadmerok (mm)	18	19,5
- dĺžka objemovej čiarky (mm)	15	15
- hrúbka objemovej čiarky (mm)	0,5	0,5
- výška číslíc a písmen označenia objemu (mm)	5	5

4. Skúška

4.1 Miesto vykonania skúšok meradiel

Skúšky meradiel boli vykonané v laboratóriu malého objemu SLM SR, metrologické pracovisko Banská Bystrica.

4.2 Použitá metóda

Technické skúšky boli vykonané podľa STN 99 6141 a Inštrukcie pre úradné overovanie výčapných nádob I-1315. Správnosť objemu predložených vzoriek bola kontrolovaná objemovou metódou pomocou etalónových odmerných baniek príslušného objemu a delenou pipetou.



4.3 Prehlásenie

Na základe vykonaných skúšok sa zistilo, že

**meradlo vyhovuje
STN 99 6141**

5. Údaje na meradle

Na výčapných nádobách je vyhotovené vyznačenie objemu objemovou čiarkou a nad objemovou čiarkou je označenie objemu číselnou hodnotou a značkou meracej jednotky.

6. Overenie

6.1 Overovanie

Overovanie výčapných nádob vykonáva Štátne metrologické stredisko SLOVGLASS a.s., VOD 03 Katarínska Huta podľa požiadaviek STN 99 6141 a Inštrukcie pre úradné overovanie výčapných nádob I-1315.

6.2 Overovacie značky

Podniková overovacia značka " K / SLOVGLASS " podľa Výmeru č. 3/1993 ÚNMS SR je umiestnená vľavo od objemovej čiarky . Vyhotovená je sieťotlačou súčasne pri vyznačení a označení objemu.

7. Čas platnosti overenia meradiel

Čas platnosti overenia je v súlade s Výmerom 198/98 z 29.05.1998
b e z o b m e d z e n i a .

8. Vzorka meradla

Skúšky meradla boli vykonané na šiestich vzorkách výčapných nádob sklenených pre každý menovitý objem.Po ukončení skúšok sú tieto vzorky uložené v SLM SR, Metrologické pracovisko Banská Bystrica.

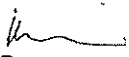

Skúšky vykonala : Ing. Kianicová Ivana 
SLM SR Banská Bystrica

RNDr. Irena Stingl
riadiateľka MP SLM SR

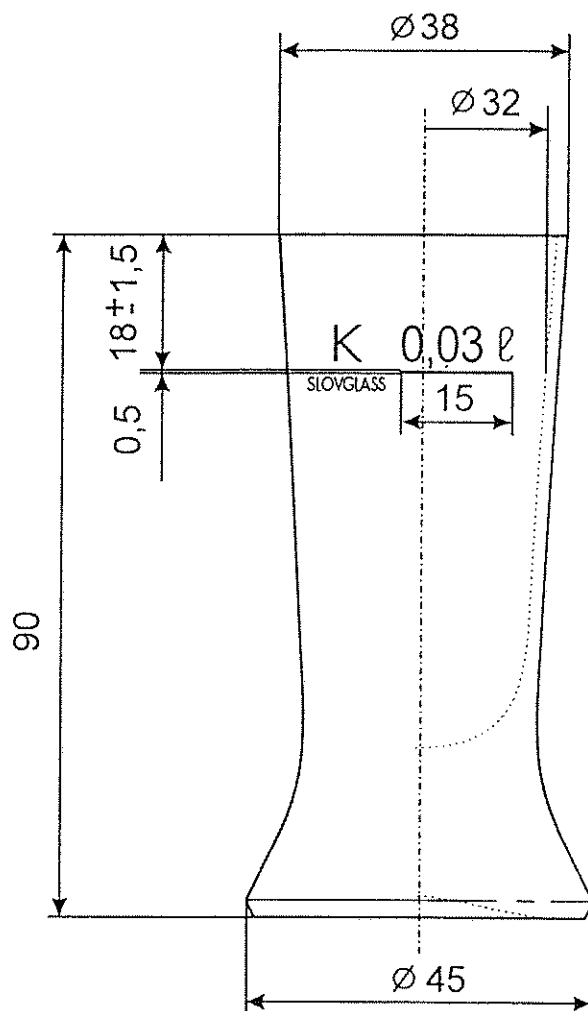

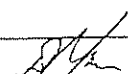
Výr. závod	SLOVGLASS a.s. 03 Kat. Huta
Číslo	KH - 25998
Prevedenie	Strojná výroba v hladine
Objem	0,03 l s ciach. označ.
Mierka	1:1
Kreslil	Šulan
Schválil	

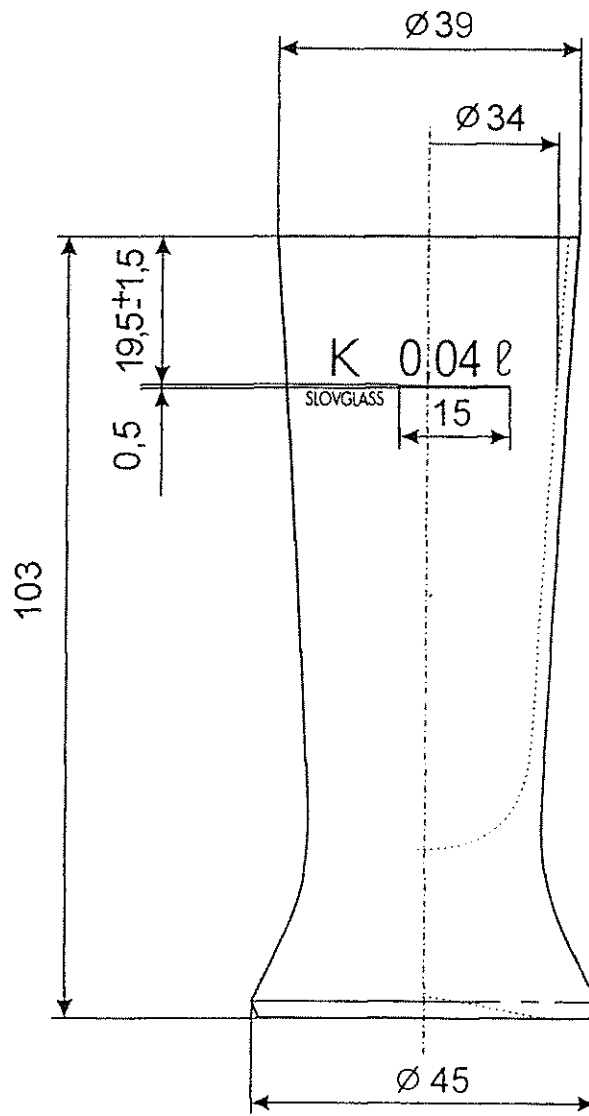

Výr. závod	SLOVGLASS a.s. 03 Kat. Huta
Číslo	KH - 25998
Prevedenie	Strojná výroba v hladine
Objem	0,04 l s ciach. označ.
Mierka	1:1
Kreslil	Šulan
Schválil	<i>[Signature]</i>