

SLUŽBY LEGÁLNEJ METROLÓGIE SLOVENSKEJ REPUBLIKY
ŠTÁTNA SKÚŠOBŇA SKTC - 127
Hviezdoslavova 31, 975 90 Banská Bystrica



CERTIFIKÁT č. C/320250/127/131/99-122

zo dňa 16. 12. 1999

Štátna skúšobňa SKTC - 127 pri SLM SR Banská Bystrica oprávnená na výkon certifikácie výmerom Úradu pre normalizáciu, metrológiu a skúšobníctvo Slovenskej republiky č 197/1998 zo dňa 29. mája 1998 vydaným podľa § 6 zákona č 30/1968 Zb. o štátnom skúšobníctve v znení neskorších predpisov, v znení rozhodnutia predsedu ÚNMS SR č 27 zo dňa 12. júla 1999 a v súlade s výmerom Úradu pre normalizáciu, metrológiu a skúšobníctvo Slovenskej republiky č 195/1998 zo dňa 29. mája 1998 určujúcim výrobky-meradlá podľa § 24a uvedeného zákona na povinnú certifikáciu výrobkov v znení rozhodnutia predsedu ÚNMS SR č 25 zo dňa 12. júla 1999 vydáva podľa § 24c tohto zákona a § 5 vyhlášky Úradu pre normalizáciu, metrológiu a skúšobníctvo Slovenskej republiky č 246/1995 Z.z. o certifikácii výrobkov toto rozhodnutie

1	Výrobok (názov a typ)	Výčapná nádoba sklenená typ KH - 25999
2	Číselný kód colného sadzovníka	7013 29 59
3	Priliasovateľ	SLOVGLASS a.s. Poltár 13. januára, 987 01 POLTÁR
4	IČO	31618634
5	Výrobca (krajina)	Slovglass a.s. Poltár, VD 03 Katarínska Huta, Slovenská republika
6	IČO (resp. kód krajiny)	Slovenská republika

Týmto certifikátom sa podľa § 24b uvedeného zákona potvrdzuje:

- a) zhoda vlastností uvedeného typu výrobku s týmito právnymi predpismi, technickými normami a technickými dokumentami

STN 99 6141

pri dodržaní technických údajov a podmienok uvedených v prílohe k tomuto Certifikátu

- b) predpoklady výrobcu pre trvalé dodržiavame kvality certifikovaných výrobkov vo výrobe

Zmeny technických údajov meradla a podmienok nie sú dovolené. Meradlá certifikovaného typu podliehajú ako určené meradlá povinnému overeniu pred uvedením do obchodu a počas ich používania podľa zákona č 505/1990 Zb. o metrológiu



Výsledky skúšok a zistení o zhode určených vlastností certifikovaného výrobku a previerke systému zabezpečovania kvality výrobkov sú uvedené v protokole o meraní k úlohe č. C218/99 zo dňa 15. 10. 1999.
Prihlasovateľ má povinnosť používať slovenskú certifikačnú značku

C 127
99

v zmysle prílohy k vyhláške č. 246/1995 Z.z.

Prihlasovateľ má právo prikladať kópiu certifikátu ku každej dodávke výrobkov.
Platnosť certifikátu je obmedzená na obdobie: od 16. 12. 1999 do 16. 12. 2009

P o u č e n i e : Proti tomuto rozhodnutiu môže prihlasovateľ podať odvolanie na Úrad pre normalizáciu, metrologiu a skúšobníctvo Slovenskej republiky, Štefanovičova 3, P.O.BOX 76, 810 05 Bratislava, prostredníctvom tejto štátnej skúšobne do 15 dní odo dňa jeho doručenia.

P r í l o h a je neoddeliteľnou súčasťou tohto rozhodnutia. Obsahuje celkovo 3 strany, z toho 2 strany textu, a 1 stranu obrázkov.

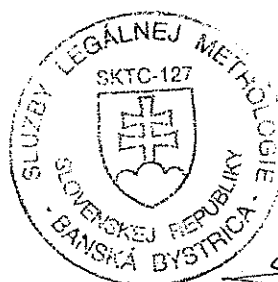

Jozef Slamka
Jozef Slamka
vedúci štátnej skúšobne SKTC - 127

Tento certifikát
nadobudol právoplatnosť dňa: 30.12.1999
V Banskej Bystrici dňa: 16.02.2000

Jozef Slamka
Jozef Slamka
vedúci SKTC-127

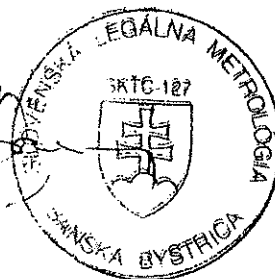

Výčapná nádoba sklenená - typ KH - 25999

1. Základné údaje

Výrobca : Slovglass a.s. Poltár
VD 03 Katarínska Huta, Slovenská republika

2. Popis meradla

2.1 Charakteristika meradla

Výčapné nádoby sú vyhotovené ako poháre slúžiace na pitie nápojov. Vyrobené sú zo sodno - draselného skla. Tvar a vyhotovenie umožňuje ľahké čistenie a úplné vyprázdňovanie.

Vnútorňý a vonkajší povrch nádob je hladký. Okraje nádob sú hladké a zabrúsené. Zvislá os je kolmá na základňu a nádoby sú stabilné. Označenie objemu, objemová čiarka i overovacia značka sú vyhotovené pieskovaním alebo vyleptaním na vonkajšom povrchu nádob.

Ozdoby a symboly podľa požiadaviek odberateľov musia byť vyhotovené v súlade s STN 99 6141.

3. Základné technické a metrologické údaje

- typ	KH - 25999
- menovitý objem (l)	0,5
- celková výška nádob (mm)	157
- vnútorňý priemer v rovine objemovej čiarky (mm)	74,5
- nadmerok (mm)	36
- dĺžka objemovej čiarky (mm)	15
- hrúbka objemovej čiarky (mm)	0,5
- výška číslíc a písmen označenia objemu (mm)	6

4. Skúška

4.1 Miesto vykonania skúšok meradiel

Skúšky meradiel boli vykonané v laboratóriu malého objemu SLM SR, metrologické pracovisko Banská Bystrica.

4.2 Použitá metóda

Technické skúšky boli vykonané podľa STN 99 6141 a Inštrukcie pre úradné overovanie výčapných nádob I-1315.

Správnosť objemu predložených vzoriek bola kontrolovaná objemovou metódou pomocou etalónových odmerných baniek príslušného objemu a delenou pipetou.



4.3 Prehlásenie

Na základe vykonaných skúšok sa zistilo, že

**meradlo vyhovuje
STN 99 6141**

5. Údaje na meradle

Na výčapných nádobách je vyhotovené vyznačenie objemu objemovou čiarkou a nad objemovou čiarkou je označenie objemu číselnou hodnotou a značkou meracej jednotky.

6. Overenie

6.1 Overovanie

Overovanie výčapných nádob vykonáva Štátne metrologické stredisko SLOVGLASS a.s., VOD 03 Katarínska Huta podľa požiadaviek STN 99 6141 a Inštrukcie pre úradné overovanie výčapných nádob I-1315.

6.2 Overovacie značky

Podniková overovacia značka " K / SLOVGLASS " podľa Výmeru č. 3/1993 ÚNMS SR je umiestnená vľavo od objemovej čiarky . Vyhotovená je pieskovaním alebo vyleptaním súčasne pri vyznačení a označení objemu.

7. Čas platnosti overenia meradiel

Čas platnosti overenia je v súlade s Rozhodnutím predsedu ÚNMS SR z 12. júla 1999 č. 28 b e z o b m e d z e n i a .

8. Vzorka meradla

Skúšky meradla boli vykonané na troch vzorkách výčapných nádob sklenených. Po ukončení skúšok sú tieto vzorky uložené v SLM SR, Metrologické pracovisko Banská Bystrica.

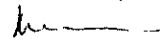
Skúšky vykonala : Ing. Kianicová Ivana 
SLM SR Banská Bystrica

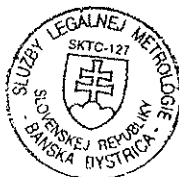

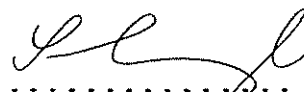
.....
RNDr. Irena Stingl
riaditeľka MP SLM SR

V Banskej Bystrici , dňa 16.12.1999

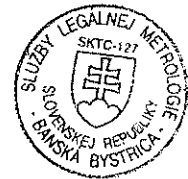
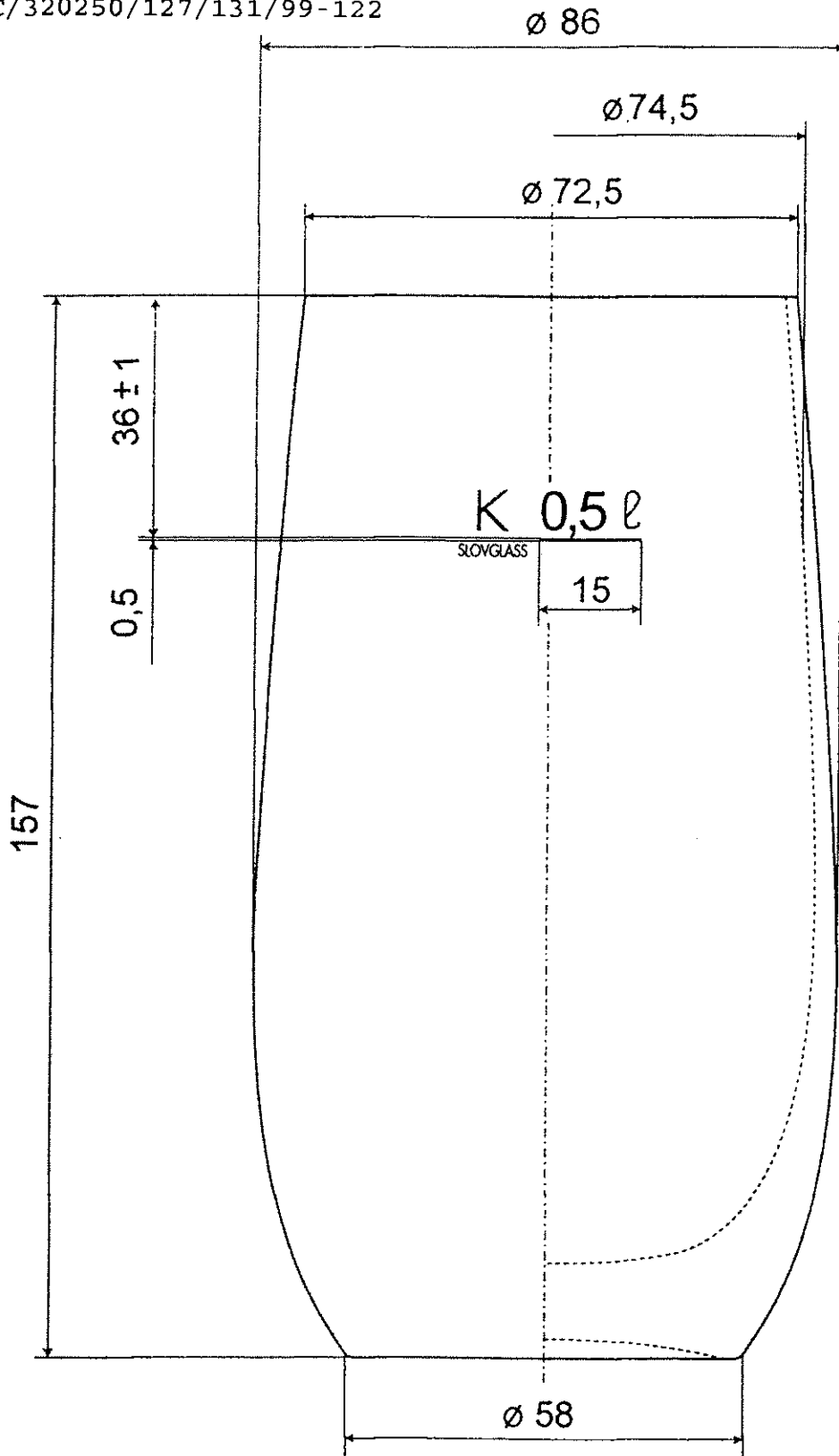

SLOVGLASS
 akciová spoločnosť
 987 81 POLTÁR
 BRN: 516 100347064

Výr. závod	SLOVGLASS a.s. 03 Kat. Huta
Číslo	KH-25999 / 03466
Prevedenie	Strojná výroba v hladine
Objem	0,5 l s ciachovým označením
Mierka	1:1
Kreslil	Šufan
Schválil	