

SLUŽBY LEGÁLNEJ METROLÓGIE SLOVENSKEJ REPUBLIKY

ŠTÁTNA SKÚŠOBŇA SKTC - 127

Hviezdoslavova 31, 975 90 Banská Bystrica



CERTIFIKÁT č. C/320251/127/131/99-123

zo dňa 23. 12. 1999

Štátna skúšobňa SKTC - 127 pri SLM SR Banská Bystrica oprávnená na výkon certifikácie výmerom Úradu pre normalizáciu, metrológiu a skúšobníctvo Slovenskej republiky č. 197/1998 zo dňa 29. mája 1998 vydaným podľa § 6 zákona č. 30/1968 Zb. o štátnom skúšobníctve v znení neskorších predpisov, v znení rozhodnutia predsedu ÚNMS SR č. 27 zo dňa 12. júla 1999 a v súlade s výmerom Úradu pre normalizáciu, metrológiu a skúšobníctvo Slovenskej republiky č. 195/1998 zo dňa 29. mája 1998 určujúcim výroby-meradlá podľa § 24a uvedeného zákona na povinnú certifikáciu výrobkov v znení rozhodnutia predsedu ÚNMS SR č. 25 zo dňa 12. júla 1999 vydáva podľa § 24c tohto zákona a § 5 vyhlášky Úradu pre normalizáciu, metrológiu a skúšobníctvo Slovenskej republiky č. 246/1995 Z.z. o certifikácii výrobkov toto rozhodnutie.

1 Výrobok (názov a typ)	Výčapná nádoba sklenená typ KH - 25965
2 Číselný kód colného sadzovníka	7013 29 59
3 Prihlasovateľ	SLOVGLASS a.s. Poltár 13. januára, 987 01 POLTÁR
4 IČO	31618634
5 Výrobca (krajina)	Slovglass a.s. Poltár, VD 03 Katarínska Huta, Slovenská republika
6 IČO (resp. kód krajiny)	Slovenská republika

Týmto certifikátom sa podľa § 24b uvedeného zákona potvrdzuje:

- a) zhoda vlastností uvedeného typu výrobku s týmito právnymi predpismi, technickými normami a technickými dokumentami

STN 99 6141

pri dodržaní technických údajov a podmienok uvedených v prílohe k tomuto Certifikátu

- b) predpoklady výrobcu pre trvalé dodržiavanie kvality certifikovaných výrobkov vo výrobe

Zmeny technických údajov meradla a podmienok nie sú dovolené. Meradlá certifikovaného typu podliehajú ako určené meradlá povinnému overeniu pred uvedením do obehu a počas ich používania podľa zákona č. 505/1990 Zb. o metrológiu

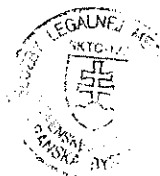

Výsledky skúšok a zistení o zhode určených vlastností certifikovaného výrobku a previerke systému zabezpečovania kvality výrobkov sú uvedené v protokole o meraní k úlohe č. C261/99 zo dňa 22. 12. 1999.
Prihlasovateľ má povinnosť používať slovenskú certifikačnú značku

C 127
99

v zmysle prílohy k vyhláske č. 246/1995 Z.z.

Prihlasovateľ má právo priložiť kópiu certifikátu ku každej dodávke výrobkov.
Platnosť certifikátu je obmedzená na obdobie: od 23. 12. 1999 do 23. 12. 2009

P o u č e n i e : Proti tomuto rozhodnutiu môže prihlasovateľ podať odvolanie na Úrad pre normalizáciu, metrológiu a skúšobníctvo Slovenskej republiky, Štefanovičova 3, P.O BOX 76, 810 05 Bratislava, prostredníctvom tejto štátnej skúšobne do 15 dní odo dňa jeho doručenia.

P r í l o h a je neoddeliteľnou súčasťou tohto rozhodnutia. Obsahuje celkovo 3 strany, z toho 2 strany textu, a 1 stranu obrázkov.



Jozef Slamka
vedúci štátnej skúšobne SKTC - 127

Tento certifikát
nadobudol právoplatnosť dňa: 06.01.2000
V Banskej Bystrici dňa: 16.01.2000

Jozef Slamka
vedúci SKTC-127

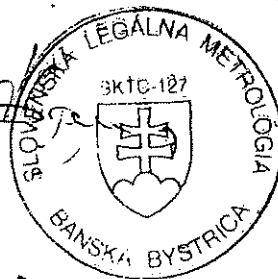

Výčapná nádoba sklenená - typ KH - 25965

1. Základné údaje

Výrobca : Slovglass a.s. Poltár
VD 03 Katarínska Huta, Slovenská republika

2. Popis meradla

2.1 Charakteristika meradla

Výčapné nádoby sú vyhotovené ako poháre slúžiace na pitie nápojov. Vyrobené sú zo sodno - draselného skla. Tvar a vyhotovenie umožňuje ľahké čistenie a úplné vyprázdňovanie.

Vnútorňý a vonkajší povrch nádob je hladký. Okraje nádob sú hladké a zhotovené odtavením. Zvislá os je kolmá na základňu a nádoby sú stabilné. Označenie objemu, objemová čiarka i overovacia značka sú vyhotovené sieťotlačou (vypalovacou farbou) na vonkajšom povrchu nádob.

Ozdoby a symboly podľa požiadaviek odberateľov musia byť vyhotovené v súlade s STN 99 6141.

3. Základné technické a metrologické údaje

- typ	KH - 25965
- menovitý objem (l)	0,5
- celková výška nádob (mm)	175
- vnútorňý priemer v rovine objemovej čiarky (mm)	70,5
- nadmerok (mm)	34
- dĺžka objemovej čiarky (mm)	15
- hrúbka objemovej čiarky (mm)	0,5
- výška číslíc a písmen označenia objemu (mm)	6

4. Skúška

4.1 Miesto vykonania skúšok meradiel

Skúšky meradiel boli vykonané v laboratóriu malého objemu SLM SR, metrologické pracovisko Banská Bystrica.

4.2 Použitá metóda

Technické skúšky boli vykonané podľa STN 99 6141 a Inštrukcie pre úradné overovanie výčapných nádob I-1315.

Správnosť objemu predložených vzoriek bola kontrolovaná objemovou metódou pomocou etalónových odmerných baniek príslušného objemu a delenou pipetou.



4.3 Prehlásenie

Na základe vykonaných skúšok sa zistilo, že

**meradlo vyhovuje
STN 99 6141**

5. Údaje na meradle

Na výčapných nádobách je vyhotovené vyznačenie objemu objemovou čiarkou a nad objemovou čiarkou je označenie objemu číselnou hodnotou a značkou meracej jednotky.

6. Overenie

6.1 Overovanie

Overovanie výčapných nádob vykonáva Štátne metrologické stredisko SLOVGLASS a.s., VOD 03 Katarínska Huta podľa požiadaviek STN 99 6141 a Inštrukcie pre úradné overovanie výčapných nádob I-1315.

6.2 Overovacie značky

Podniková overovacia značka " K / SLOVGLASS " podľa Výmeru č. 3/1993 ÚNMS SR je umiestnená vľavo od objemovej čiarky . Vyhotovená je sieťotlačou súčasne pri vyznačení a označení objemu.

7. Čas platnosti overenia meradiel

Čas platnosti overenia je v súlade s Rozhodnutím predsedu ÚNMS SR z 12. júla 1999 č. 28 b e z o b m e d z e n i a .

8. Vzorka meradla

Skúšky meradla boli vykonané na šiestich vzorkách výčapných nádob sklenených. Po ukončení skúšok sú tieto vzorky uložené v SLM SR, Metrologické pracovisko Banská Bystrica.

Skúšky vykonala : Ing. Kianicová Ivana
SLM SR Banská Bystrica

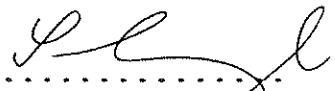

RNDr. Irena Stingl
riaditeľka MP SLM SR

V Banskej Bystrici , dňa 23.12.1999

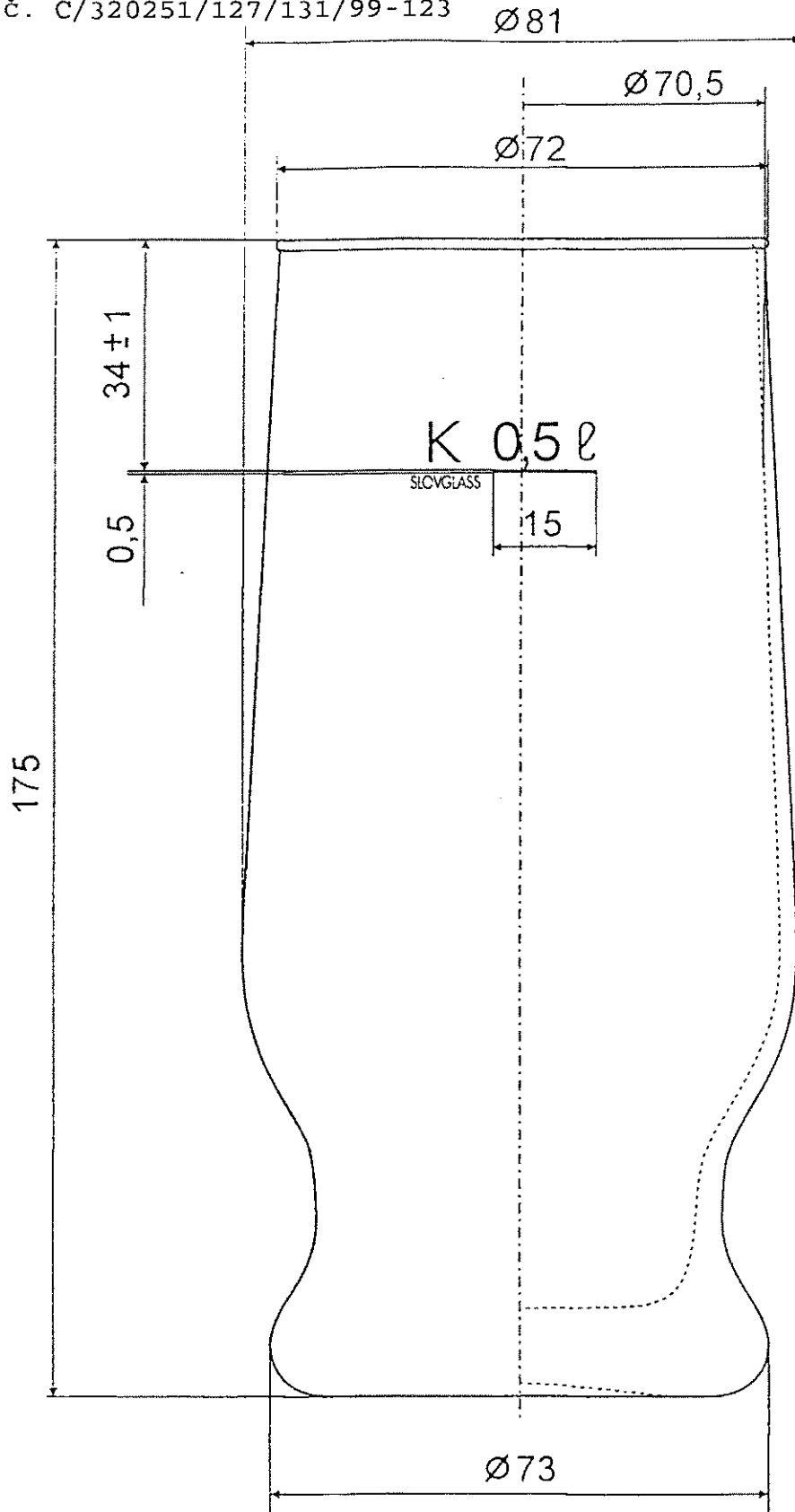

SLOVGLASS
 akciová spoločnosť
 987 81 POITÁR
 DRČ.: 316 180 4766

Výr. závod	SLOVGLASS a.s. 03 Kat. Huta
Číslo	KH - 25965 / 33466
Prevedenie	Strojná výroba v hladine
Objem	0,5 l s ciachovým označením
Mierka	1:1
Kreslil	Šufan
Schválil	